

# CONTAINERKLAPPE DKZ 105 SK

CONTAINER BUTTERFLY VALVE



## DKZ 105 SK Containerklappe / Container Butterfly Valve

Leichte Containerabsperriklappe der Baureihe DKZ 105 in Sternform mit Handgetriebe.

- ▲ **Nennweitenbereich: DN 150 - DN 400**
- ▲ **Betriebstemperatur: - 40°C bis + 200°C \***
- ▲ **Differenzdruck: bis 2 bar \***
- ▲ **Manschette austauschbar**

\* Einsatzgrenzen sind immer abhängig von Nennweite, Temperatur, Werkstoffkombination. Entscheidend sind die im Auftrag festgelegten Parameter.

*Container Butterfly Valve type DKZ 105 SK, star shaped, with worm gear*

- ▲ *Range of Nominal Widths: DN 150 - DN 400*
- ▲ *Operating Temperature: - 40°C to + 200°C \**
- ▲ *Differential Pressure: up to 2 bar \**
- ▲ *Sleeve: replaceable*

*\* Operational limitations depend on nominal width, temperature and composite materials. Crucial are the parameters set in the confirmation.*

# DKZ 105 SK CONTAINERKLAPPE

## CONTAINER BUTTERFLY VALVE

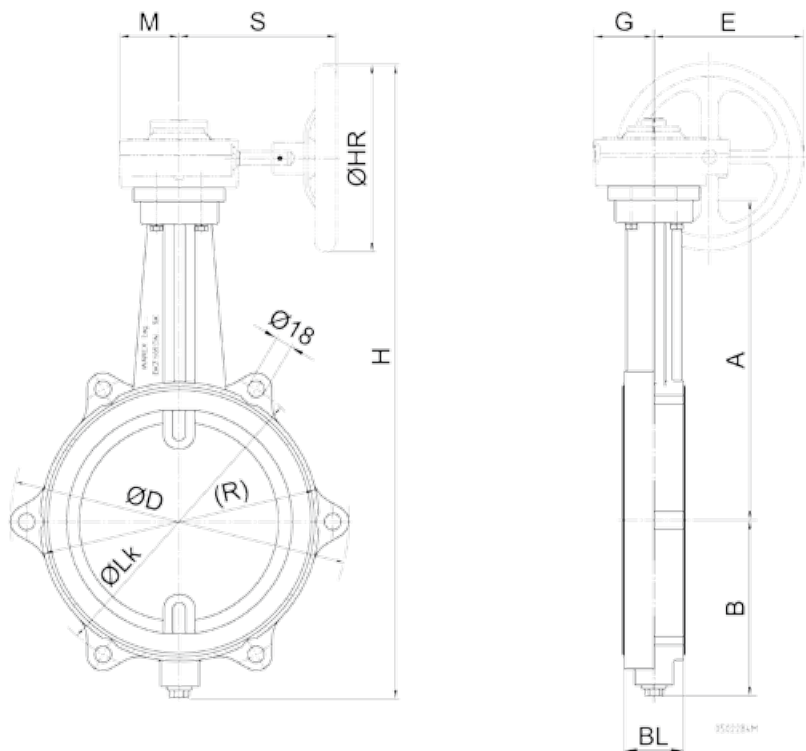

### DKZ 105 SK Containerklappe / Container Butterfly Valve

DN	A	B	(H)	BI	(R)	ØD	ØLk	n	M	S	G	E	ØHR	Typ
150	280	151	579	46	210	265	225	4	65	170	66	152	200	9804/SR8
200	305	176	629	56	265	320	280	6	65	170	66	152	200	9804/SR8
250	350	192	745	70	305	370	335	6	82	223	82	218	300	9807/SR12
300	300	230	733	78	370	435	395	6	82	223	82	218	300	9807/SR12
400	330	283	821	75	490	540	495	8	82	223	82	218	300	9807/SR12

(l) = Abweichungen möglich / May vary

n = Anzahl Flanschbohrungen / Quantity of flange holes

We reserve all rights and changes  
Technische und maßliche Änderungen vorbehalten