

CONTAINERKLAPPE DKZ 105 VK

CONTAINER BUTTERFLY VALVE



DKZ 105 VK Containerklappe / Container Butterfly Valve

Containerabsperklappe der Baureihe DKZ 105 in Vollflanschausführung mit Rasterhandhebel.

- ▲ **Nennweitenbereich: DN 150 - DN 350**
- ▲ **Betriebstemperatur: - 40°C bis + 200°C ***
- ▲ **Differenzdruck: bis 2 bar ***
- ▲ **Manschette austauschbar**

* Einsatzgrenzen sind immer abhängig von Nennweite, Temperatur, Werkstoffkombination. Entscheidend sind die im Auftrag festgelegten Parameter.

Container Butterfly Valve type DKZ 105 VK, in full flange execution, with ratched hand lever

- ▲ *Range of Nominal Widths: DN 150 - DN 350*
- ▲ *Operating Temperature: - 40°C to + 200°C **
- ▲ *Differential Pressure: up to 2 bar **
- ▲ *Sleeve: replaceable*

** Operational limitations depend on nominal width, temperature and composite materials. Crucial are the parameters set in the confirmation.*

DKZ 105 VK CONTAINERKLAPPE

CONTAINER BUTTERFLY VALVE

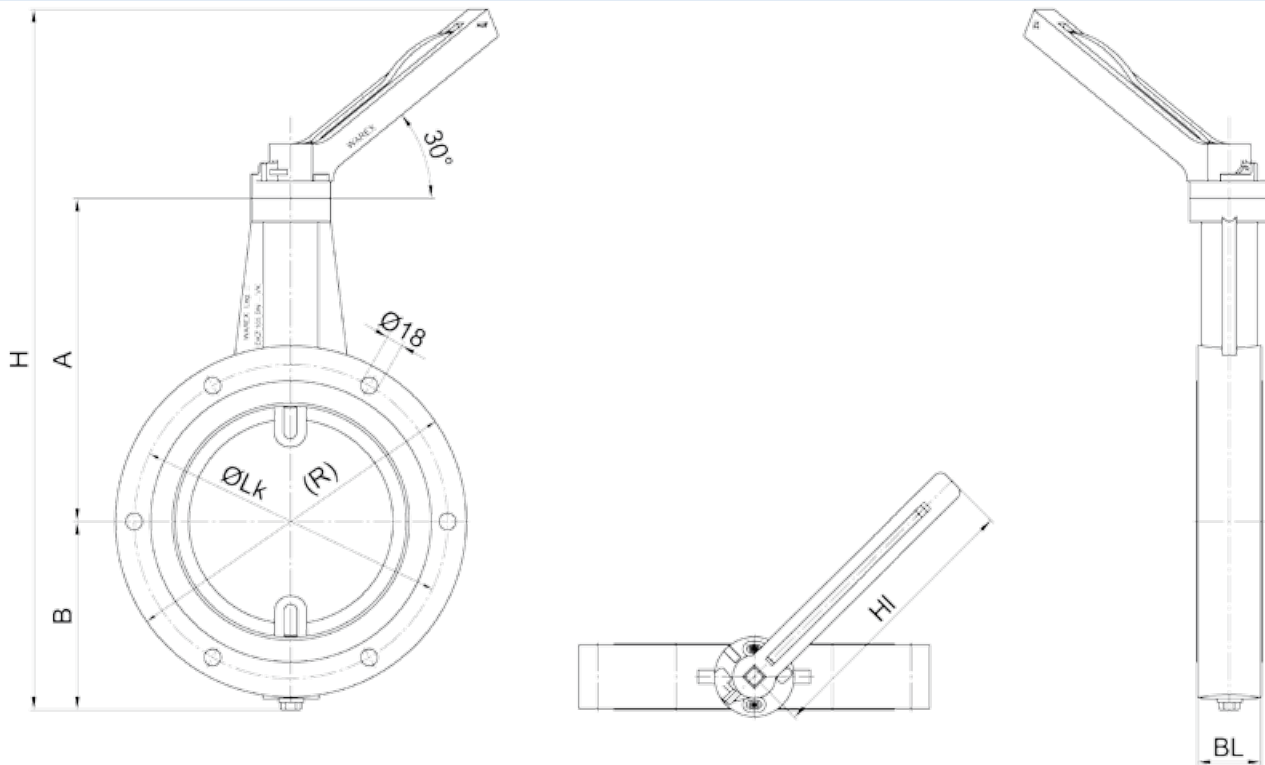

DKZ 105 VK Containerklappe / Container Butterfly Valve

DN	A	B	(H)	HI	BL	(R)	ØLk	n
150	280	152	635	299	46	275	225	4
200	305	178	686	299	56	340	280	6
250	345	218	766	299	70	375	335	6
300	370	240	813	299	81	446	395	6
350	439	258	900	299	67	480	445	6

(l) = Abweichungen möglich / May vary

n = Anzahl Flanschbohrungen / Quantity of flange holes

We reserve all rights and changes
Technische und maßliche Änderungen vorbehalten